



# Aankondiging

voor het  
**Nederlands Kampioenschap**  
In de Valk- en Vrijheidklasse  
**georganiseerd door GWV De Vrijbouter**  
onder auspiciën van het Watersportverbond  
van 2 tot en met 5 september 2021  
op de Loosdrechtse plassen

---

De aanduiding [NP] in een regel betekent dat een boot niet tegen een andere boot mag protesteren voor het overtreden van die regel. Dit wijzigt RvW 60.1(a).

## 1 REGELS

- 1.1\* Het evenement is onderworpen aan de Regels zoals gedefinieerd in de *Regels voor Wedstrijdzeilen (RvW)*.
- 1.2\* Het 'Reglement voor Kampioenschappen Zeilen, Windsurfen en Kiteboarden' is van toepassing.  
Zie: [reglement-voor-kampioenschappen-20191101-v5-docx.pdf \(watersportverbond.nl\)](#)
- 1.3 De wijzigingen zullen volledig in de wedstrijd bepalingen worden vermeld. De wedstrijd bepalingen kunnen ook andere wedstrijdregels wijzigen.
- 1.4 Reserve .
- 1.5 In geval van strijdigheid tussen talen zal de Engelse tekst voorrang hebben.
- 1.6\* Ieder persoon aan boord, die woonachtig is in Nederland, moet voorzien zijn van de vereiste licentie.

## 2 WEDSTRIJDBEPALINGEN

- 2.1 De wedstrijd bepalingen zijn beschikbaar vanaf uiterlijk 20 augustus op [www.gwvdevrijbouter.nl](http://www.gwvdevrijbouter.nl)

## 3 COMMUNICATIE

- 3.1 Het officiële mededelingenbord bevindt zich in de hal van het clubhuis nabij de informatie.
- 3.2 [DP] Behalve in noodsituaties mag een boot vanaf het eerste waarschuwingssein tot het eind van de laatste wedstrijd van de dag geen spraak of data uitzenden noch spraak of data ontvangen die niet beschikbaar zijn voor alle boten.

## 4\* DEELNAMERECHT EN INSCHRIJVING

- 4.1 Het evenement is uitgeschreven voor alle boten van de volgende klasse(n): Valk en Vrijheid.
- 4.4 Deelname gerechtigde boten kunnen inschrijven door online registratie vóór 31 augustus op de website van de betreffende klasse organisatie.
- 4.5 Om als deelnemer in een evenement te worden aangemerkt, moet een boot aan alle inschrijvingsvoorwaarden voldoen en alle betalingen voldaan hebben.
- 4.6 Na de sluitingsdatum worden inschrijvingen alleen onder de volgende voorwaarden geaccepteerd: na overleg tussen de klasse organisatie en het wedstrijdcomité.
- 4.7 De volgende beperkingen op het aantal boten zijn van toepassing: indien het aantal deelnemers bij de Valken klasse op de uiterste inschrijfdatum meer is dan 40 zal er tot splitsing in 2 startgroepen worden over gegaan.



**4.8** Bij meer dan 40 deelnemers in de Valken klasse is Addendum K van de Template standaardtekst Wedstrijdbepalingen van het Watersportverbond is van toepassing.

## **5 INSCHRIJFGELD**

**5.1** Inschrijfgeld : € 75, =

**5.2** Andere bedragen  
*Zie website klasse organisatie*

## **6 Reserve**

## **7 RECLAME**

**7.1** Er kan van boten vereist worden dat ze reclame voeren die is gekozen en verstrekt wordt door de Organiserende Autoriteit.

**7.2** Reserve

## **8 KWALIFICATIESERIES EN FINALESERIES**

**8.1** Het evenement kan voor de klasse Valk bestaan uit een kwalificatie serie en een finale serie.

## **9 PROGRAMMA**

**9.1** Registratie:

<b>Datum</b>		<b>van</b>	<b>tot</b>
<b>2 september</b>	<b>Valk &amp; Vrijheid</b>	<b>14:00</b>	<b>21:30</b>
<b>3 september</b>	<b>Valk</b>	<b>08:00</b>	<b>10:00</b>

**9.2** Controle op uitrusting en evenement meting:

Er zal voorafgaand aan het evenement een meetcontrole plaatsvinden zie 10.2.

**9.3\*** Data van de wedstrijden:

<i>Datum</i>	<i>Valk</i>	<i>Vrijheid</i>
<i>3 september</i>	<i>3 wedstrijden</i>	<i>3 wedstrijden</i>
<i>4 september</i>	<i>4 wedstrijden</i>	<i>4 wedstrijden</i>
<i>5 september</i>	<i>3 wedstrijden</i>	<i>3 wedstrijden</i>

## **9.4 Reserve**

**9.5\*** De geplande tijd van het waarschuwingssein voor de eerste wedstrijd is 13:00 uur.

**9.6\*** Op de laatste geplande wedstriiddag zal geen waarschuwingssein gegeven worden na 15:00 uur

## **10 CONTROLE OP UITRUSTING**

**10.1** Iedere boot moet een geldige meetcertificaat tonen.



**10.2** [DP] Boten zullen beschikbaar zijn voor controle op uitrusting:

Valk : 2 september vanaf 14:00 tot 17:00 uur

3 september vanaf 08:00 tot 10:00 uur

Vrijheid : 2 september vanaf 18:00 tot 21:30 uur

**10.3** Boten kunnen te allen tijde gecontroleerd worden.

**10.4** De volgende uitrusting zal gecontroleerd of gemeten worden:

**Valk** : zie bijlage A

**Vrijheid** :

1. Lengte en uitbouwbreedte stootlijst ter plaatse van de trapeze;
2. Posities mastkoker, zijstagen en genuahals aan dek; Drijfvermogen hoeveelheid, plaats en bevestiging.
3. Verder zal er natuurlijk gekeken worden naar de aanwezigheid van de verplichte inventaris en de zaken welke bij een vorige klassencontrole niet geheel in orde bleken te zijn.

**10.5** [DP] Boten zullen ook voldoen aan RvW 78.1 wanneer aangeboden voor controle.

## **11 KLEDING EN UITRUSTING**

Reserve

## **12 LOCATIE**

**12.1** Het wedstrijdkantoor is gevestigd op het volgende adres: Oud Loosdrechtseplas 137, Loosdrecht

**12.2** Wedstrijdgebied : de Loosdrechtseplassen

**12.2** Haventerrein : zie <https://www.gwvdevrijbuiten.nl/nieuws-wedstrijdzeilen>

## **13 BANEN**

**13.1** De volgende banen kunnen gezeild worden:

Trapezoïde banen

## **14 STRAFSYSTEEM**

**14.1** Reserve

## **15 SCOREN**

**15.1** Reserve

**15.2\*** Vier wedstrijden moeten zijn voltooid om het kampioenschap geldig te maken.

- 15.3**
- a) Wanneer minder dan vijf wedstrijden zijn voltooid zal de seriescore van een boot het totaal zijn van zijn wedstrijdcores.
  - (b) Wanneer 5, 6, 7 of 8 wedstrijden zijn voltooid zal de seriescore van een boot het totaal zijn van zijn wedstrijdcores met aftrek van de slechtste score.
  - (c) Wanneer 9 of meer wedstrijden zijn voltooid, zal de seriescore van een boot het totaal zijn van zijn wedstrijdcores met aftrek van de 2 slechtste scores..



15.4 Reserve

15.5 RvW 90.3(e) is van toepassing.

## 16 [DP] VAARTUIGEN VAN ONDERSTEUNENDE PERSONEN

16.1 Reserve

## 17 Reserve

## 18 LIGPLAATSEN

18.1 [DP] Boten moeten op de hun toegewezen plaats in de haven liggen.

## 19 [DP] BEPERKINGEN OP UIT HET WATER HALEN

19.1 Kielboten mogen niet uit het water gehaald worden gedurende de wedstrijdserie behalve met en onderworpen aan de voorwaarden van de vooraf gegeven schriftelijke toestemming van het wedstrijdcomité.

## 20 [DP] DUIKUITRUSTING EN PLASTIC BADEN

20.1 Onderwater ademhalingsapparatuur en plastic baden of een equivalent daarvan mogen niet worden gebruikt nabij kielboten tussen het waarschuwingssein van de eerste wedstrijd en het einde van de wedstrijdserie.

20.2 Kielboten mogen op geen enkele manier onder de waterlijn schoon gemaakt worden gedurende het evenement.

## 21 DATA PROTECTIE

21.1 Door aan dit evenement deel te nemen, verlenen deelnemers de organiserende autoriteit en de sponsors automatisch het recht om, zonder vergoeding, eeuwigdurend en naar hun eigen goeddunken, elke fotografische, audio en video opname en andere reproducties van hen te maken, te gebruiken en te tonen, die op het water of op de evenement locatie zijn gemaakt vanaf de tijd van aankomst op de locatie tot de tijd van hun definitieve vertrek.

## 22 RISICOVERKLARING

22.1 RvW 3 vermeldt: De verantwoordelijkheid voor het besluit van een boot om deel te nemen aan een wedstrijd of door te gaan met *wedstrijdzeilen* is voor hemzelf alleen.

Door deel te nemen aan dit evenement bevestigt en is een deelnemer ermee eens dat zeilen een gevaarlijke activiteit is met daaraan verbonden risico's. Deze risico's omvatten sterke wind en ruwe zee, plotselinge veranderingen in het weer, falen van apparatuur, fouten in het handelen van de boot, slecht zeemanschap van andere boten, verlies van evenwicht op een instabiel oppervlak en vermoeidheid waardoor een toegenomen risico op verwondingen bestaat. Inherent aan de zeilsport is het risico op permanente, catastrofale verwonding of dood door verdrinking, onderkoeling of andere oorzaken.

22.2 De organiserende autoriteit accepteert geen enkele aansprakelijkheid voor materiële schade of persoonlijk letsel of dood veroorzaakt in samenhang met of voor, gedurende of na de wedstrijdserie.

## 23 VERZEKERING

23.1 Elke deelnemende boot moet verzekerd zijn voor wettelijke aansprakelijkheid met een minimum bedrag van Euro 1.500.000 per incident of het equivalent daarvan.

## 24\* PRIJZEN



- 24.1** De bemanning van de winnende boot verkrijgt de titel Nederlands Kampioen. Het Watersportverbond stelt voor de winnende boot of team een blauwe wimpel ter beschikking, alsmede een medaille voor ieder lid van de bemanning van de eerste drie boten of teams (voor wijzigingen in de bemanning gedurende het kampioenschap zullen geen additionele medailles beschikbaar worden gesteld).

## **25 OVERIGE INFORMATIE**

- 25.1** Voor overige informatie kan contact op worden genomen met: [wedstrijden@gwvdevrijbouter.nl](mailto:wedstrijden@gwvdevrijbouter.nl)

## **Bijlage A**

### **Meet/controle punten plus inventaris- en uitrustingscheck voor de Valk klasse**

Donderdag 2 en vrijdag 3 september zullen de deelnemende schepen aan het NK 2021 op een aantal punten gecontroleerd worden.

Deze controles zullen plaatsvinden in twee tijdvakken, te weten:

2 september 2021 van 14:00 tot 17:00

3 september 2021 van 08:00 tot 10:00

De eigenaren van de deelnemende boten dienen zich bij aankomst op de haven van “de Vrijbouter” te melden bij de kraan.

De controle wordt uitgevoerd door een team onder aanvoering van JJ Korpershoek, meter van het Watersportverbond.

Tijdens het NK van 2019 op het Alkmaardermeer zijn de roeren en posities gemeten van de deelnemende boten. Boten die toen niet voldeden hebben destijds een waarschuwing en ruim te tijd gekregen om het roer te herstellen.

Na meting zijn er 2 opties bij geconstateerde afwijkingen:

1. De afwijking wordt gecorrigeerd en in orde bevonden door het controleteam.
2. De afwijkingen worden niet of niet afdoende gecorrigeerd, wat onherroepelijk betekent dat door het technisch comité protest wordt ingediend.

**Dit zal in de meeste gevallen tot uitsluiting van deelname aan het NK leiden.**

De boot moet conform regel 78.1 RvW aan de klassenvoorschriften voldoen. De laatste versie van de voorschriften is te vinden op de site van het Watersportverbond, of via [deze link](#)

De volgende punten worden gecontroleerd:

- **Roer, (tekst JJ Korpershoek)**

Het roer is beschreven in voorschrift 2.4.2 ROER van de klassenvoorschriften (uitgave 2018).

Op de tekening van het roer (Blad 13E) is het roer beschreven met het roerblad loodrecht op de constructie waterlijn. In 2000 is een wijziging doorgevoerd waarbij het roerblad naar voren mag worden gekanteld.

In onderstaande tekeningen zijn de verschillen aangegeven tussen de situatie voor en de situatie na 2000.

Om te voorkomen dat er na het naar voren kantelen van het roerblad delen voor en achter de roerkop buiten de roerkop steken zijn toen 3 wijzigingen doorgevoerd:

1. Het gat voor de bout in het roerblad mag 12 mm verplaatst loodrecht op de voorzijde van het roerblad.
2. Het uit de roerkop stekende deel aan de achterzijde van het roerblad mag worden verwijderd.
3. De stuit aan de voorzijde van het roerblad mag worden verlaagd.

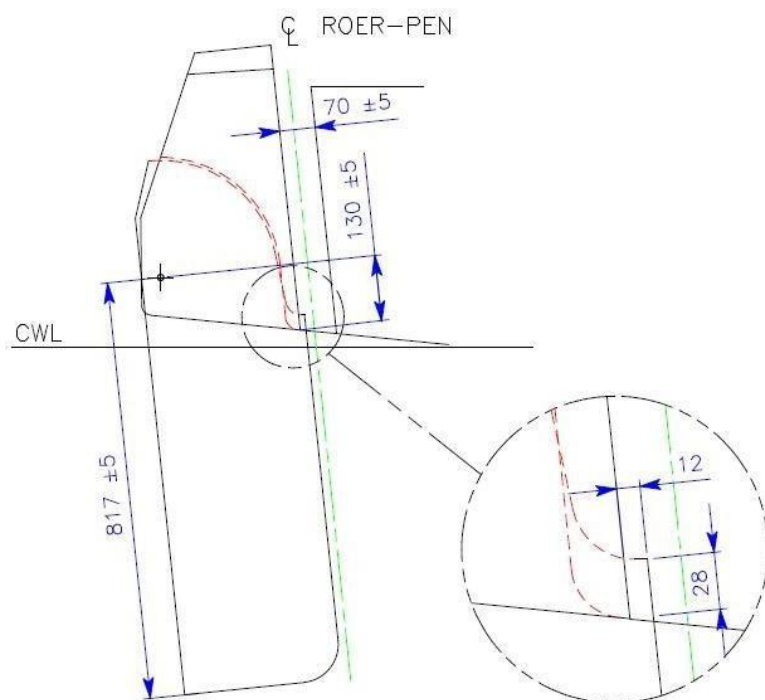

Er zal bij de controle met name op de volgende passages uit klassenvoorschrift 2.4.2 (ROER) worden gecontroleerd:

- De voorzijde van de roerkop dient evenwijdig te lopen aan de spiegel op een nominale afstand van 70 mm, gemeten over de totale lengte van de spiegel met een tolerantie  $\pm 5$  mm, m.u.v de maten waarvoor de toleranties verruimd zijn.
- Indien van hout mag de dikte niet kleiner zijn dan 29 mm en niet groter dan 31 mm
- In zijaanzicht moet de vorm overeenkomen met de tekening (Blad 13E). Tolerantie  $\pm 5$  mm.
- In de uiterste stand in neergelaten toestand mag de voorzijde van het roerblad zich niet voor de doorgestrookte lijn van de voorzijde van de roerkop bevinden.

Verder zal de afstand tussen onderkant roerblad en het snijpunt van voorzijde roerkop en onderzijde kielbalk, verleng indien nodig, worden gemeten langs de voorzijde van het roerblad.

- Met het roer loodrecht op de constructiewaterlijn:  $715 \pm 5$  mm
- Met de voorzijde van het roerblad evenwijdig aan de spiegel :  $687 \pm 10$  mm ( $817 \pm 5 - 130 \pm 5$  mm)

N o .	K V	Omschrijving	Min.	Max.
1	2. 4. 2	<i>In zijaanzicht moet de vorm overeenkomen met de tekening. Tolerantie <math>\pm 5</math> mm.</i>		
2		Breedte roerblad	305 mm	315 mm
3		Afstand onderkant roerblad tot hart bout	812 mm	822 mm
3		Afstand voorzijde roerkop tot spiegel	65 mm	75 mm
4		Dikte roerblad	29 mm	31 mm
5		<i>Lengte roerblad onder het meetpunt</i>		
6		Met het roer loodrecht op de constructiewaterlijn	710 mm	720 mm
7		Met de voorzijde van het roerblad evenwijdig aan de spiegel	677 mm	697 mm

Voor deze controle wordt een mal gebruikt die tegen de onderzijde van de kielbalk wordt aangeslagen en waar dan vervolgens het roerblad in moet passen:



- **Reddingvest**

KV C.3.1 De *boot* moet zijn uitgerust met een **persoonlijk drijfmiddel** voor elk bemanningslid, minimaal conform de minimum standaard ISO 12402-5 (EN393): 50N

- **Verplichte inventaris**

(KV C.5.1): 1 Peddel

1 Hoosvat of emmer

1 Sleeplijn van minimaal 10 mm doorsnede en 20m lengte





- **Verzekering**

De ingeschreven stuurman van de deelnemende boot dient een bewijs mee te nemen dat de boot voldoende is verzekerd.

- **Drijfvermogen:** minimaal 200 liter in het voorste deel en 100 liter achter in het schip.

*KV C.6.5 Drijflichamen met een minimaal resulterende opwaartse kracht van 3000 N (is ongeveer gelijk aan een volume van 300 liter) moeten tijdens de wedstrijd op deugdelijke wijze in de boot zijn bevestigd. Van het aangebrachte drijfvermogen dient  $\frac{2}{3}$  deel in het voorste deel van het schip voor spant 5 en  $\frac{1}{3}$  deel in het achterste deel van het schip achter spant 5 te zijn geplaatst*

Tijdens de meting zal worden geïnventariseerd welke bemanningsleden varen met een trapezebroek met een quick-release systeem. Tevens dient deze trapezebroek te voldoen aan de ISO 10862.

U dient de trapezebroek tijdens de meting aan te bieden voor controle.

TAC,

Kik van Swol jr.